

**PULSEO**  
GENERATION

## HS15 E PRO HS18 E PRO



### ВЫСОКАЯ ПРОИЗВОДИТЕЛЬНОСТЬ И ПРОХОДИМОСТЬ НА ПЕРЕСЕЧЕННОЙ МЕСТНОСТИ

- > Грузоподъемность платформы 750 кг
- > Осциллирующая ось обеспечивает отличное сцепление с грунтом
- > Ведущая ось с ручной блокировкой заднего дифференциала увеличивает сцепление с грунтом

### ПОЛНЫЙ ЭЛЕКТРОПРИВОД

- > Бесшумные и чистые операции
- > Универсальное использование: наружное / внутреннее
- > Плавные и пропорциональные движения

### ТЕХНИЧЕСКОЕ ОБСЛУЖИВАНИЕ И СЕРВИС- ОРИЕНТИРОВАННОСТЬ

- > Activ'Screen: бортовой интерфейс конфигурации и диагностики
- > Легкий доступ ко всем компонентам
- > Activ'Energy Management заботится о Вашем аккумуляторе

### РАСШИРЕННЫЕ РАБОЧИЕ ЦИКЛЫ

- > Несколько режимов зарядки, включая дополнительный ускоренный заряд
- > Опциональный, съемный экономичный ДВС для продления автономности работы подъемника (Stage 5)

# HS15 E PRO HS18 E PRO

## ЭЛЕКТРИЧЕСКИЕ НОЖНИЧНЫЕ ПОДЪЕМНИКИ ПОВЫШЕННОЙ ПРОХОДИМОСТИ

### ТЕХНИЧЕСКИЕ ХАРАКТЕРИСТИКИ

	<b>HS15 E PRO</b>	<b>HS18 E PRO</b>
Рабочая высота	15 m	18 m
Высота платформы	13 m	16 m
Максимальная высота движения	15 m	13 m
Грузоподъемность	750 kg	
Грузоподъемность при раскладывании	225 kg	
<b>A</b> Длина платформы - снаружи помещения	3.82 m	
Длина платформы - увеличенная	5.8 m	
Длина дополнительной секции	0.93 m	
<b>B</b> Ширина платформы - снаружи помещения	1.89 m	
<b>C</b> Высота - в сложенном положении	3.05 m	3.15 m
Высота - при сложенных поручнях	2.19 m	2.29 m
<b>D</b> Габаритная ширина	2.3 m	
<b>E</b> Длина	4.4 m	
<b>F</b> Колесная база	2.76 m	
<b>G</b> Дорожный просвет	30.7 cm	
Скорость движения	5 km/h	
Преодолеваемый угол	45 %	40 %
Угол наклона ( продольный/ поперечный)	5° / 3°	5° / 2°
Радиус поворота - снаружи помещения	6.75 m	
Шины	830 x 285 mm	
Аккумуляторы	8 x 6 V - 435 Ah (C20)	
Вес	7 480 kg	8 010 kg

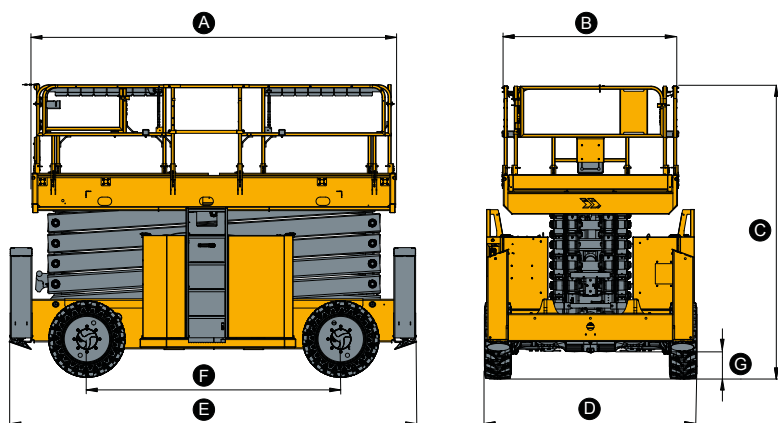

### СТАНДАРТНОЕ ОБОРУДОВАНИЕ

- > Передняя осциллирующая ось - 6°
- > Полный привод
- > Механическая ось с ручной блокировкой заднего дифференциала
- > Выносные опоры с централизованным или индивидуальным управлением
- > Двойные расширения платформы
- > Две опускаемые перекладки для входа в корзину
- > Haulotte Activ'Energy Management: интеллектуальная система управления батареями и ручной централизованный полив
- > Двигатель переменного тока
- > Аккумуляторная батарея 48В
- > Haulotte Activ'Screen
- > Система активного освещения Haulotte для безопасной погрузки в условиях низкой видимости

### ОПЦИИ И ДОПОЛНИТЕЛЬНОЕ

- > Расширитель диапазона (5,5 кВт-ступень 5)
- > Наборы для холодной и арктической погоды
- > Не пачкающие поверхность шины
- > Стеллаж для транспортировки материалов
- > Электропитание переменного тока к вилке платформы (110/230 В)
- > Двойные распашные дверцы корзины
- > XL платформа с двойным расширением (7,4 м)
- > Освещение платформы
- > Светильник
- > Автоматическая система наполнения аккумулятора водой
- > Ускоренное зарядное устройство (380 В)

